

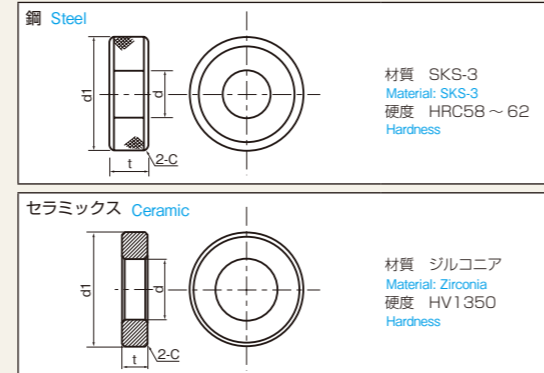

マスタリングゲージ

Master ring gauges

形状 Dimensions



※別途超硬も製作いたします。
※Master ring gauges made from tungsten carbide can be specially ordered.

RGシリーズ RG series

マスタリングゲージ Master Ring Gauges

呼び寸法 mm d Size	外径 mm d1 Outer Diameter	厚さ mm t Thickness	(参考) C Chamfering	製作公差 Manufacturing Tolerance
3.00	20	6	0.5	± 2.0μm
3.50 4.00... 5.50 6.00	20	8	0.5	± 2.0μm
6.50 7.00... 9.50 10.00	27	10	0.5	± 2.0μm
10.50 11.00... 13.50 14.00	37	12	1	± 2.0μm
14.50 15.00... 17.50 18.00	48	14	1	± 2.0μm
18.50 19.00... 23.50 24.00	53	16	1	± 2.0μm
24.50 25.00... 29.50 30.00	62	18	1	± 2.0μm
30.50 30.50... 34.50 35.00	68	20	1.5	± 2.0μm
35.50 36.00... 39.50 40.00	73	22	1.5	± 2.0μm
40.50 41.00... 44.50 45.00	78	24	2	± 2.0μm
45.50 46.00... 49.50 50.00	88	26	2	± 2.0μm

※別途製作公差±1μmも製作いたします。 ※High accurate type (±1μm) is to be acceptable as the special type.

セラミックマスタリングゲージ Ceramic Master Ring Gauge

呼び寸法 mm d Size	外径 mm d1 Outer Diameter	厚さ mm t Thickness	(参考) C Chamfering	製作公差 Manufacturing Tolerance
6.00	25	7	1	± 1.0μm
8.00・10.00・11.00・12.00・15.00	32	10	1.1	± 1.0μm
16.00・17.00・18.00・20.00・22.00・24.00	45	10	1.2	± 1.0μm
25.00・27.00・28.00	53	15	1.8	± 1.0μm
30.00・32.00・35.00・38.00・40.00・42.00	71	15	2	± 1.5μm
45.00	85	15	2.3	± 1.5μm

※別途特殊サイズも製作いたします。 ※Other sizes can be specially ordered.

はさみゲージ

Snap Gauge



片口板はさみゲージ

Single-Ended Snap Gauges

形状 Dimensions

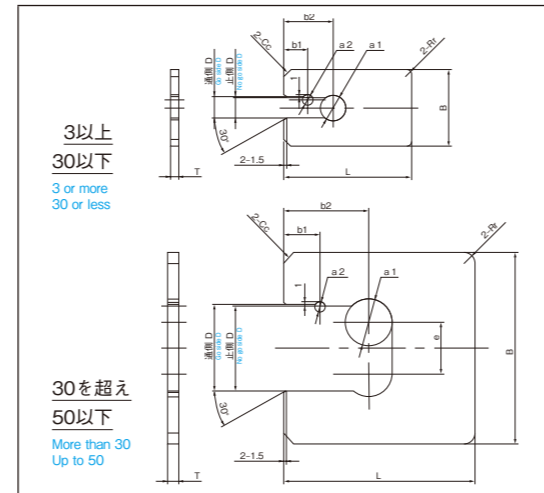

※両口タイプの製造も承ります。
※Double Ended Type to be made at request.

精度・仕様 Specifications

呼び寸法 D mm Size	B	L	T	b1	b2	a1	a2	Cc	Rr	e
3以上... 6以下 3~6	30	50	4	10	22	11	3	3	3	—
6を超え... 10以下 6~10	36	60		11	23	12	5			
10を超え... 14以下 10~14	50	70		12	28	18		4		
14を超え... 18以下 14~18	60	70		13	32	25			5	
18を超え... 24以下 18~24	65	80	14	34	28	5	5	24		
24を超え... 30以下 24~30	75	80	15	36	34				5	5
30を超え... 40以下 30~40	90	90	5	17	40	22	5	5		
40を超え... 50以下 40~50	110	100	5	19	43	28			5	5

※別途特殊サイズも製作いたします。 ※Other sizes can be specially ordered.



C型板はさみゲージ

C Type Snap Gauge

形状 Dimensions

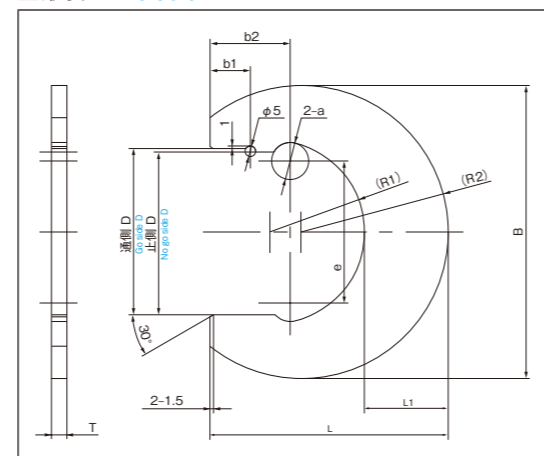

精度・仕様 Specifications

呼び寸法 D mm Size	B	L	T	L1	(R1) (約)	(R2)	b1	b2	a	e
50以上... 65以下 50~65	120	100	6	36	36	60	18	35	15	55
65を超え... 80以下 65~80	142	114		41	45	71	19	38	18	69
80を超え... 100以下 80~100	162	130		45	55	81	20	40	20	88
100を超え... 120以下 100~120	192	150		51	65	91	22	44	22	106
120を超え... 140以下 120~140	218	164	8	54	75	109	23	46	25	126
140を超え... 160以下 140~160	236	180		58	85	118	24	48		25
160を超え... 180以下 160~180	258	195		60	95	129	25	52	28	
180を超え... 200以下 180~200	284	210		62	105	142	26	56		30
200を超え... 220以下 200~220	300	215		64	118	150	27	57	32	
220を超え... 240以下 220~240	325	240		70	126	162.5	28	58		34
240を超え... 260以下 240~260	360	260		76	136	180	29	60	36	
260を超え... 280以下 260~280	380	275		78	145	190	30	62		38
280を超え... 300以下 280~300	400	290		80	155	200	31	64	38	

※別途特殊サイズも製作いたします。 ※Other sizes can be specially ordered.